

# EIGERFLEX®

Kaltwasserleitung



# Kalt- und Abwasserleitungen

## EIGERFLEX® – hohe Wirt

### Ideal für extreme Bedingungen

EIGERFLEX®-Leitungen können überall dort eingesetzt werden, wo eine Verlegung von normalen Kaltwasserleitungen in frostsicherer Tiefe nicht möglich ist. EIGERFLEX®-Leitungen funktionieren selbst unter äusserst kalten und frostigen Verhältnissen im Norden und im Gebirge einwandfrei.

Das System wird eingesetzt als

- Kaltwasserleitung für Küstengebiete, Naturschutzgebiete und Wohnbaugebiete
- Abwasserleitung für Industrie und Haushalte

### Einfrieren unmöglich

Dank selbstregulierendem Frostschutzband sind EIGERFLEX®-Leitungen frostsicher. Durch einen 25 % besseren Lambda-Wert bei PUR-Schaum im Vergleich zu PE-Schaum, lassen sich entsprechend geringere Wärmeverluste erzielen.

### Beste Qualität zu günstigen

#### Konditionen

Das Innenrohr aus PE macht EIGERFLEX®-Leitungen zur preiswerten Lösung.

Typ	DN	Zoll	Innenrohr PE-100 ø in mm	Aussenmantel ø in mm	Minimaler Biegeradius in m	Volumen Innenrohr l/m	Gewicht kg/m	Maximale Ringlängen Jumbo Maxi	
25/76	20	3/4"	25 x 2,3	78	0,7	0,327	0,90	520	760
32/76	25	1"	32 x 2,9	78	0,7	0,539	1,00	520	760
40/91	32	1 1/4"	40 x 3,7	93	0,8	0,835	1,39	377	560
50/91	40	1 1/2"	50 x 4,6	93	0,8	1,307	1,54	377	560
63/126	50	2"	63 x 5,8	128	1,0	2,091	2,60	192	280
75/126	65	2 1/2"	75 x 6,8	128	1,0	2,961	2,75	192	280
90/162	80	3"	90 x 8,2	163	1,2	4,254	4,56	92	144
110/162	100	4"	110 x 10,0	163	1,2	6,362	5,69	92	144

Ringmasse: Jumbo-Ring Ø Aussen 2800 x 800 mm (Breite)

Maxi-Ring Ø Aussen 2800 x 1200 mm (Breite)

> weitere Dämm-Dicke-Klassen auf Anfrage

### Handelsübliche Anschlusstechnik

Für Hausanschlüsse und Verbindungen mit weiterführenden Leitungen ist gesorgt. Im EIGERFLEX®-Sortiment befinden sich sämtliche Schraubverbindungen die Sie benötigen. Als Alternative können auch die im Handel erhältlichen Elektro-Schweissmuffen eingesetzt werden.

### Betriebstemperatur bis 30 °C

### Betriebsdruck bis 16 bar

### Minimale Tiefbaukosten

Dank der hochwirksamen Polyurethan-Isolation und dem integrierten Frostschutzband, ist es möglich, die Leitungen in nur 80 cm Tiefe zu verlegen. Damit entfallen kostspielige Gräben bis in die Frosttiefe.

### An jedes Gelände anpassbar

Die Trassenführung wird ausschliesslich durch die Terrainbedingungen bestimmt, daher ergibt sich die kürzeste Verlegedistanz. Denn EIGERFLEX® passt sich aufgrund hoher Flexibilität jeder Geländeform an.

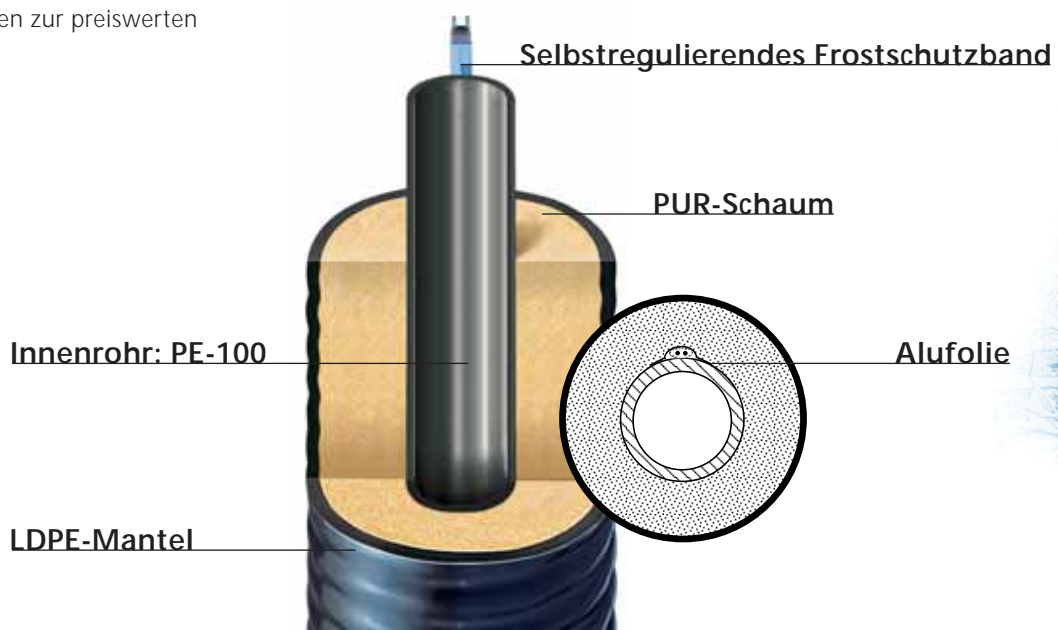

# schafflichkeit überzeugt



## Anschlussbeispiel

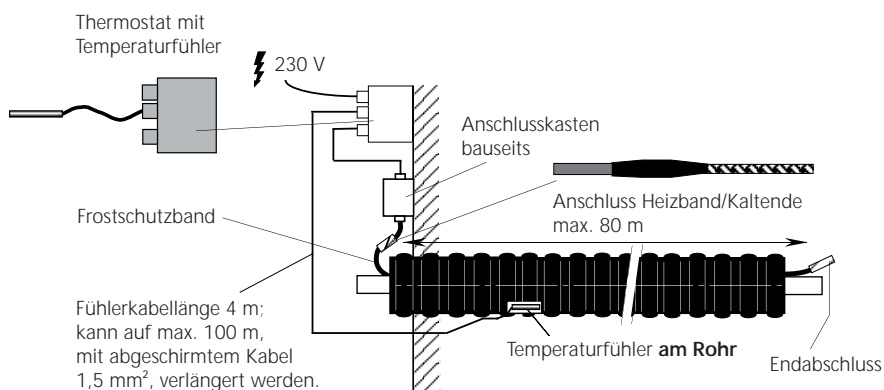

In Abhängigkeit der Innentemperatur von EIGERFLEX® beträgt die maximale Heizkreislänge, ohne zusätzliche Stromeinspeisung 100 m. Bitte beachten Sie dazu die genauen Angaben der Planungs- und Verlegevorschrift.

## Kleines Frostschutzband mit grosser Wirkung

Das Frostschutzband ist für eine Netzspannung von 230 V AC ausgelegt. Die Wärmeabgabe erfolgt in Abhängigkeit zur Umgebungstemperatur an jedem Punkt der Leitung kontinuierlich, ohne zusätzliche Regelung. Wir empfehlen jedoch, das Frostschutzband über einen Thermostaten anzusteuern: Damit wird der Strom sofort abgeschaltet, wenn Heizen nicht notwendig ist – Sie sparen effizient Energiekosten.

## Vorkonfektionierte Elektrotechnik

Ob Thermostat, T-Stück, Verbindung mit Kaltende, Abschlussgarnitur oder Verbindungsgarnitur, sämtliche Komponenten im Zusammenhang mit dem Frostschutzband, sind bereits vorkonfektioniert erhältlich.



# Rohrsysteme für die Zukunft

Fernwärme – Industrie – Tankstellen – Systempakete



## Ihr Partner für Rohrsysteme

Wir sind Ihr Ansprechpartner, wenn es darum geht, effiziente Lösungen für den Transport von Flüssigkeiten zu finden. Dank unserer Projektengineure, unserer Entwicklungsabteilung, eigener Produktion und professioneller Montagemannschaft sind wir in der Lage, Ihre Projekte kompetent und zuverlässig zu begleiten – in der Nah- und Fernwärme, im Tankstellenbau, im Industriebau und im Bereich Systempakete.

## Internationales Netzwerk

Unser weltweit tätiges Partnernetzwerk ist jederzeit vor Ort erreichbar. Über 34 Partner in 20 verschiedenen Ländern betreuen Sie rund um den Globus.

## Kundenspezifische Lösungen

Brugg ist der Vollsortimenter im Bereich einwandiger, doppelwandiger und wärmeisolierter Leitungssysteme. Dieses Know-how erlaubt uns, projektbezogene Sonderanfertigungen herzustellen.

## Rufen Sie uns an!

Unsere Ingenieure beraten Sie gerne und finden die optimalste Lösung.

### Brugg Rohrsystem AG

Industriestrasse 39  
CH-5314 Kleindöttingen  
phone +41 (0)56 268 78 78  
fax +41 (0)56 268 78 79  
pipesystems@brugg.com  
www.pipesystems.com

### BRUGG Rohrsysteme GmbH

Adolf-Oesterheld-Straße 31  
D-31515 Wunstorf  
phone +49 (0)50 31 170-0  
fax +49 (0)50 31 170-170  
info@brugg.de  
www.brugg.de

A company of the BRUGG Group