

BRUGG

Pipes

CALPEX

Montageanleitung CALPEX-Verbindungs-muffen CALPEX 25/76 - 160/250

Instruction manual Connecting socket CALPEX 25/76 - 160/250

Notice de montage Manchon de raccordement CALPEX 25/76 - 160/250

Istruzioni di montaggio Manicotto di collegamento CALPEX 25/76 - 160/250



**PIONEERS IN
INFRASTRUCTURE**

DE Lesen Sie diese Montageanleitung aufmerksam, bevor Sie mit dem Arbeiten beginnen.

EN Read these installation instructions through carefully before starting work.



DE Wichtige Hinweise für die sichere und korrekte Handhabung dieses Produkts!

EN Important information on how to handle this product safely and correctly!

DE Beachten Sie alle geltenden nationalen und internationalen Verlege-, Installations-, Unfallverhütungs- und Sicherheitsvorschriften bei der Installation von Rohrleitungsanlagen sowie die Hinweise dieser Technischen Information. Beachten Sie ebenfalls die geltenden Gesetze, Normen, Richtlinien und Vorschriften (z. B. DIN, EN, ISO, DVGW, TRGI, VDE und VDI).

EN Observe all applicable national and international laying, installation, accident prevention and safety guidelines when installing pipe systems as well as this technical information. Also observe the applicable laws, norms, guidelines and specifications (e.g. DIN, EN, ISO, DVGW, TRGI, VDE and VDI).

- Lesen Sie die Sicherheitshinweise und die Bedienungsleitungen zu Ihrer eigenen Sicherheit und zur Sicherheit anderer Personen vor Montagebeginn aufmerksam und vollständig durch.
- Bewahren Sie die Bedienungsanleitungen auf und halten Sie sie zur Verfügung.
- Falls Sie die Sicherheitshinweise oder die einzelnen Montagevorschriften nicht verstanden haben oder diese für Sie unklar sind, wenden Sie sich an Ihr BRUGG Verkaufsbüro.
- Nichtbeachten der Sicherheitshinweise kann zu Sach- oder Personenschäden führen.
- Lassen Sie die Montage unserer Systeme nur von autorisierten und geschulten Personen durchführen.
- Lassen Sie Arbeiten an elektrischen Anlagen oder Leitungsteilen nur von hierfür ausgebildeten und autorisierten Personen durchführen.

- Before starting with the assembly, read the safety instructions and operating instructions carefully and in full for your own safety and that of other people.
- Keep the operating instructions available.
- In case you don't understand the safety instructions or individual assembly guidelines, or they are unclear, please contact your BRUGG sales office.
- Failure to comply with the safety instructions can result in material damage or personal injury.
- The assembly of our systems should only be performed by authorised and trained personnel.
- Work on electrical systems or pipe sections should only be performed by qualified and authorised personnel.

When working with tension straps to attach the pipe there is the risk of squeezing. Do not reach into the danger areas!

Beim Arbeiten mit Spanngurten zur Fixierung der Rohre besteht Quetschgefahr. Greifen Sie nicht in die Gefahrenbereiche!

FR Lire attentivement la notice d'utilisation avant de commencer les travaux.

IT Leggere con attenzione le presenti istruzioni di montaggio prima di iniziare a lavorare.



FR Remarques importantes concernant l'utilisation sûre et correcte de ce produit!

IT Avvertenze importanti per l'utilizzo corretto e sicuro del prodotto!

FR Observez l'ensemble des prescriptions nationales et internationales applicables sur la pose, la réalisation, la prévention des accidents et la sécurité pour la réalisation d'installations de tuyauterie ainsi que les indications dans cette Information technique. Respectez également les lois, normes, directives et prescriptions en vigueur (p. ex. DIN, EN, ISO, DVGW, TRGI, VDE et VDI).

- Lisez attentivement les consignes de sécurité et les notices d'utilisation avant de procéder au montage pour assurer votre propre sécurité et la sécurité des autres personnes.
- Conservez cette notice d'utilisation et mettez-la à disposition.
- Au cas où vous n'auriez pas bien compris les consignes de sécurité ou les consignes de montage individuelles, contactez votre bureau de vente BRUGG.
- Le non-respect des consignes de sécurité peut entraîner des dommages matériels ou corporels.
- Ne faites effectuer le montage de nos systèmes que par des personnes autorisées et qualifiées.
- Ne faites exécuter les travaux sur des installations électriques ou des parties de conduites que par des personnes spécifiquement formées et autorisées.

Les travaux avec des sangles de serrage pour la fixation des tuyaux comportent un risque d'écrasement.
Ne pas rentrer en contact avec les zones à risque !

IT Durante l'installazione delle tubazioni rispettare tutte le istruzioni di posa, installazione, prevenzione degli infortuni e tutte le disposizioni in materia di sicurezza nazionali e internazionali in vigore, nonché le indicazioni contenute nelle presenti informazioni tecniche. Rispettare inoltre le leggi, le norme, le direttive e le disposizioni in vigore (per es. DIN, EN, ISO, DVGW, TRGI, VDE e VDI).

- Per la sicurezza propria e delle altre persone, leggere interamente e con attenzione le avvertenze di sicurezza e le istruzioni per l'uso prima di iniziare il montaggio.
- Conservare le istruzioni per l'uso e tenerle a portata di mano.
- Se non avete compreso o non vi sono chiare le avvertenze di sicurezza o alcune istruzioni di montaggio, contattate il vostro ufficio vendite BRUGG.
- Il mancato rispetto delle avvertenze di sicurezza può causare danni alle cose o alle persone.
- Far eseguire il montaggio dei nostri sistemi esclusivamente a personale autorizzato e qualificato.
- Far eseguire eventuali lavori sugli impianti elettrici o su parti delle condotte esclusivamente a personale qualificato e autorizzato.

Quando si lavora con cinghie di tensione per il fissaggio dei tubi sussiste pericolo di schiacciamento.
Non afferrare le cinghie nelle aree di pericolo!

DE Verlegung und Montage von CALPEX Rohren**EN Laying and installation of CALPEX pipes****1****DE Verlegung (Skizze)**

Spannbänder nacheinander von aussen nach innen durchtrennen und Ring im Graben (oder neben dem Graben) abrollen.

Verlegung und Montage bei tiefen Aussen-temperaturen (< 0 °C)

Ring wenn möglich in einer geheizten Halle lagern oder mit Heizstrahlern Aussenmantel erwärmen und dann sofort verlegen. Rohrende wie unten beschrieben richten.

 Ringe sind unter grosser Spannung

FR Pose (croquis)

Couper les liens de serrage les uns après les autres de l'extérieur vers l'intérieur et dérouler la bobine dans la fosse (ou à coté de celle-ci).

Pose par temp. extérieure inf. à 0°C

Avant la pose, stocker si possible la bobine dans un bâtiment chauffé, ou bien, chauffer le manteau extérieur du tube avec un séchoir à air chaud et la poser tout de suite dans la fosse. Redresser les extrémités du tube comme décrit ci-dessous. (fig 2)

 Les bobines sont sous grande tension

FR Pose et montage des conduites CALPEX**IT Posa e montaggio delle tubazioni CALPEX****EN Laying (sketch)**

Cut the fixing ribbons one after the other working from the outside inwards and unwind the coil in the trench (or next to it).

Perform the laying and installation work at low outdoor temperatures (< 0 °C)

If possible, store the coil in a heated warehouse or warm up the outer jacket with a heating appliance and lay immediately. Align pipe end as described below.

 Coils are under great tension

IT Posa (schizzo)

Tagliare le reggette esterne di confezionamento del rotolo in modo progressivo durante lo svolgimento. Calare direttamente la tubazione nello scavo, oppure svolgere il rotolo a bordo scavo e poi calarlo.

Posa a bassa temperatura esterna < 0°C

Se possibile, conservare in un deposito riscaldato i rotoli prima della posa, oppure riscaldare con cannello a fiamma morbida il mantello esterno e posare subito il tubo nello scavo. Per raddrizzare l'estremità del tubo seguire le istruzioni riportate di seguito.

 Le bobine sono sottoposte a forte tensione.

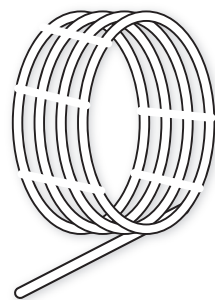

Spannbänder Liens de serrage
Fixing ribbons Reggette di serraggio

2**DE Rohrende richten (Skizze)**

Aussenmantel auf ca. 60 °C erwärmen (Oberfläche glänzt) und im eingespannten Zustand abkühlen. Richtschiene vom Rohr lösen.

FR Redressage de l'extrémité du tube (croquis)

Maintenir le tube sur une barre de redressage et chauffer le manteau extérieur à 60 °C (la surface devient brillante) puis, refroidir la conduite avec de l'air ou de l'eau et enfin enlever le tube de la barre.

EN Direct pipe-end (sketch)

Keep the pipe on a directional tool and heat up the outer jacket to approx. 60 (surface become shiny). Then cool it down using air or water and remove the pipe from the directional tool.

IT Raddrizzare l'estremità del tubo (schizzo)

Riscaldare il mantello esterno dell'estremità del tubo a ca. 60°C (la superficie diventa lucente), serrandolo su travetto diritto; infine raffreddarlo (all'aria oppure con acqua).

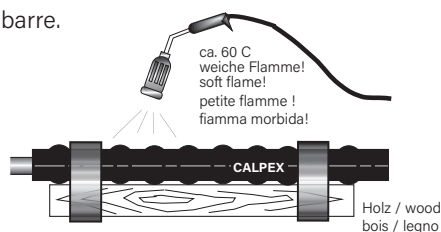

Holz / wood
bois / legno

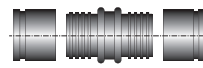
DE Montageablauf CALPEX Verbindungsmuffe**EN** Installation CALPEX Connecting socket**FR** Déroulement du montage CALPEX Manchon de raccordement**IT** Procedimento di montaggio CALPEX Manicotto di collegamento**1****DE** Mantel im Abstand $(x/y) + 1$ cm vom Rohrende anzeichnen.**EN** Mark the distance $(x/y) + 1$ cm from the end of the pipe.**FR** Marquer le manteau à la distance $(x/y) + 1$ cm à partir de l'extrémité du tube.**IT** Marcare la distanza $(x/y) + 1$ cm partendo dalla fine della tubazione.**X**

ø 22 - 50 mm: X = 110 mm

ø 63 - 110 mm: X = 140 mm

ø 125 - 160 mm: X = 150 mm

2**DE** Schrumpfmuffenrohr und zwei Schrumpfschläuche (CPSM) überschieben. Plastikfolie vom Schrumpfschlauch nicht entfernen.**EN** Slide the shrinkable sleeve pipe and two heat shrinkable tubes (CPSM) on to the end of the pipe. Do not remove the plastic cover from the sleeves.**FR** Faire glisser dessus le tube à douille rétractable et deux tuyaux rétractables (CPSM).

Ne pas enlever le film en plastique du tuyau rétractable.

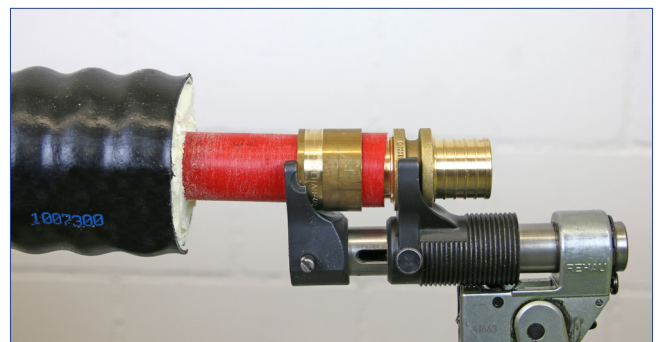
IT Sovrapporre il manicotto termoretraibile e due tubi termoretraibili (CPSM). Non rimuovere la pellicola di plastica dal tubo termoretraibile.**3****DE** Pressfittinge werden gem. separater Montageanleitung montiert.**EN** Mount the press fittings according to the separate instruction manual.**FR** Les raccords à serrer sont montés d'après la notice de montage séparément.**IT** I raccordi pressfitting vengono montati conformemente alle istruzioni di montaggio separatamente.

DE Montageablauf CALPEX Verbindungsmuffe

FR Déroulement du montage CALPEX Manchon de raccordement

EN Installation CALPEX Connecting socket

IT Procedimento di montaggio CALPEX Manicotto di collegamento

4

DE Schrumpfmuffenrohr ausrichten und aufschumpfen. Loch mit Zapfenbohrer \varnothing 24 mm bohren.

EN Align and shrink the shrinkable sleeve pipe. Drill the hole with a tap borer \varnothing 24 mm.

FR Aligner le tube à douille rétractable et l'emmancher. Percer un trou à l'aide d'une foreuse à colonne \varnothing 24 mm.

IT Orientare il tubo termoretraibile ed eseguire la termoretrazione. Praticare un foro con \varnothing 24 mm tramite carotatrice.

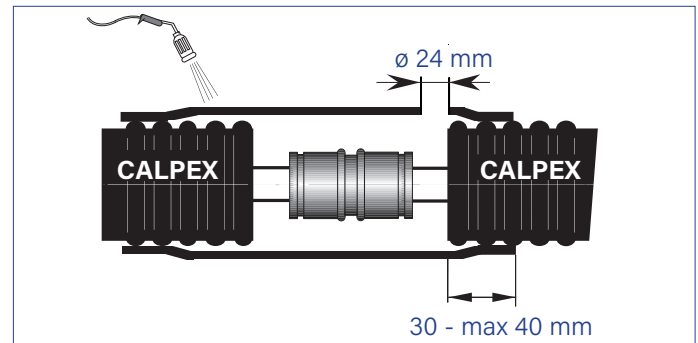

5

DE Ausschäumen; Mischspritze **über, jedoch nicht ins** Loch halten; Zapfen sofort bis zum Entlüftungsloch in die Bohrung einschlagen. Nach ca. 1 Stunde Zapfen vollständig einschlagen.

EN Foam the sleeve; hold the syringe **over, but not in** the hole; immediately tap the pin in as far as the vent hole. After approximately 1 hour tap the pin in completely.

FR Isoler le manchon avec de la mousse; tenir la bouteille PUR **sur, mais pas dans** le trou ; enfoncer immédiatement le bouchon jusqu'au trou d'évacuation. Après env. 1 heure enfoncer le bouchon entièrement.

IT Riempimento tramite schiuma: mantenere la siringa di miscelazione **sopra, ma non all'interno** del foro; inserire immediatamente il cono nel foro fino al foro di sfianto. Dopo ca. 1 ora inserire il cono fino alla battuta.

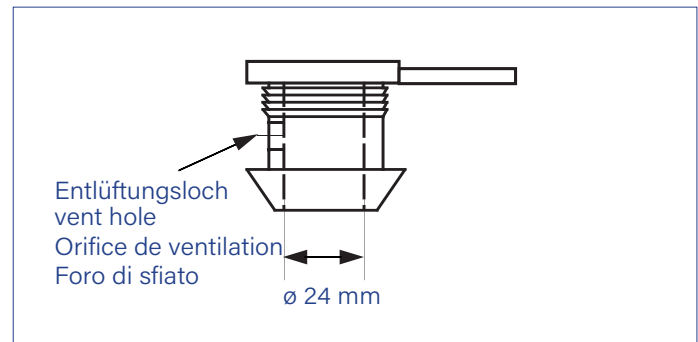

6

DE **Schrumpfschlauch nach obiger Skizze zentrieren (beidseitig).** Verbindungsstelle abdichten nach beigelegter Montageanleitung.

EN **Adjust the heat shrinkable tube according to the above drawing (both sides).** Seal the pipe joint as per the enclosed installation instructions.

FR **Ajuster les tuyaux rétractables d'après le schéma ci-dessus (des deux coté).** Etanchéfir les jointures selon les instructions de montage.

FR **Ajuster les tuyaux rétractables d'après le schéma ci-dessus (des deux coté).** Etanchéfir les jointures selon les instructions de montage.

IT **Centrare le due guaine termoretraibili, come da disegno (su entrambi i lati).** Isolare il punto di giunzione in base alle istruzioni di montaggio fornite.

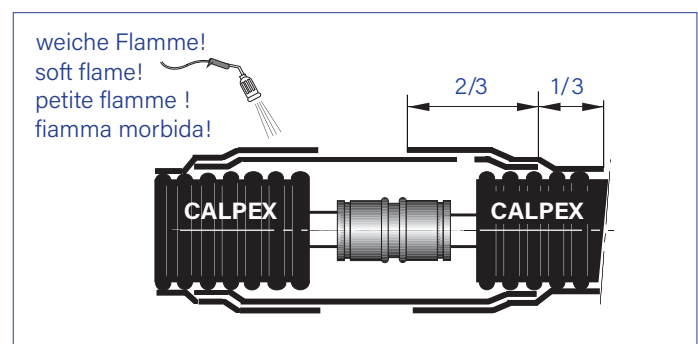

CALPEX-Verbindungsstufe 25/76 - 160/250

Artikel-Nr. 1082380

Für Schäden und Betriebsstörungen, die sich aus der Verwendung von nicht durch uns empfohlene Systemkomponenten oder die Nichtbeachtung der Montageanleitung ergeben, wird keine Haftung übernommen.
Es gelten die allgemeinen Verkaufsbedingungen.

Kopieren verboten.

We do not assume any responsibility for damage and malfunctions due to the use of system components which have not been recommended by us or if the instruction manual has not been observed. The general conditions of sale are applicable.

Copying not allowed.

Pour les dommages et pannes résultant de l'utilisation de composants de système non recommandés dans la notice de montage, nous n'assumons aucune responsabilité. S'appliquent les conditions générales de vente.

Copies interdites.

Si declina ogni responsabilità per danni e malfunzionamenti dovuti all'utilizzo di componenti non consigliati da CALPEX o al mancato rispetto delle istruzioni di montaggio. Si applicano le Condizioni generali di vendita.

Riproduzione vietata